

ПВСП 000

3.2 / (✓) / (✓)

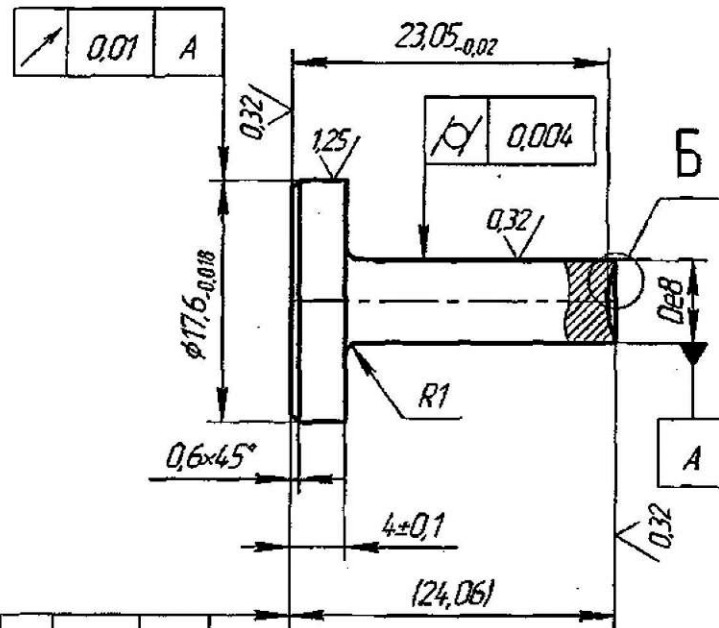

⊥ 0.01 A

Б (5:1)

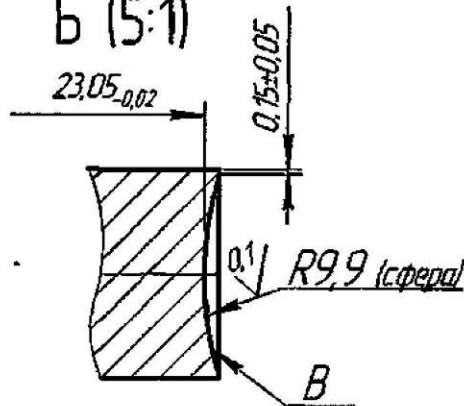

Обозначение	D, мм
ПВСП 009	9
-	-
-	-

1. 54...58 HRC.
2. H12; h12; ±IT12/2.
3. Поверхность В полировать.

Изм. №	Изм. №	Изм. №	Изм. №	Изм. №
Изм. №	Изм. №	Изм. №	Изм. №	Изм. №
Изм. №	Изм. №	Изм. №	Изм. №	Изм. №
Изм. №	Изм. №	Изм. №	Изм. №	Изм. №
Изм. №	Изм. №	Изм. №	Изм. №	Изм. №
Изм. №	Изм. №	Изм. №	Изм. №	Изм. №
Изм. №	Изм. №	Изм. №	Изм. №	Изм. №
Изм. №	Изм. №	Изм. №	Изм. №	Изм. №
Изм. №	Изм. №	Изм. №	Изм. №	Изм. №
Изм. №	Изм. №	Изм. №	Изм. №	Изм. №

Изм. №	Изм. №	Изм. №	Изм. №
Изм. №	Изм. №	Изм. №	Изм. №
Изм. №	Изм. №	Изм. №	Изм. №
Изм. №	Изм. №	Изм. №	Изм. №
Изм. №	Изм. №	Изм. №	Изм. №
Изм. №	Изм. №	Изм. №	Изм. №
Изм. №	Изм. №	Изм. №	Изм. №
Изм. №	Изм. №	Изм. №	Изм. №
Изм. №	Изм. №	Изм. №	Изм. №
Изм. №	Изм. №	Изм. №	Изм. №

ПВСП 000			
Пуансон верхний		Лит.	Масса
		2:1	
ХВГ ГОСТ 5950-73		Лист	Листов 1
		ПКО РУП БМП	



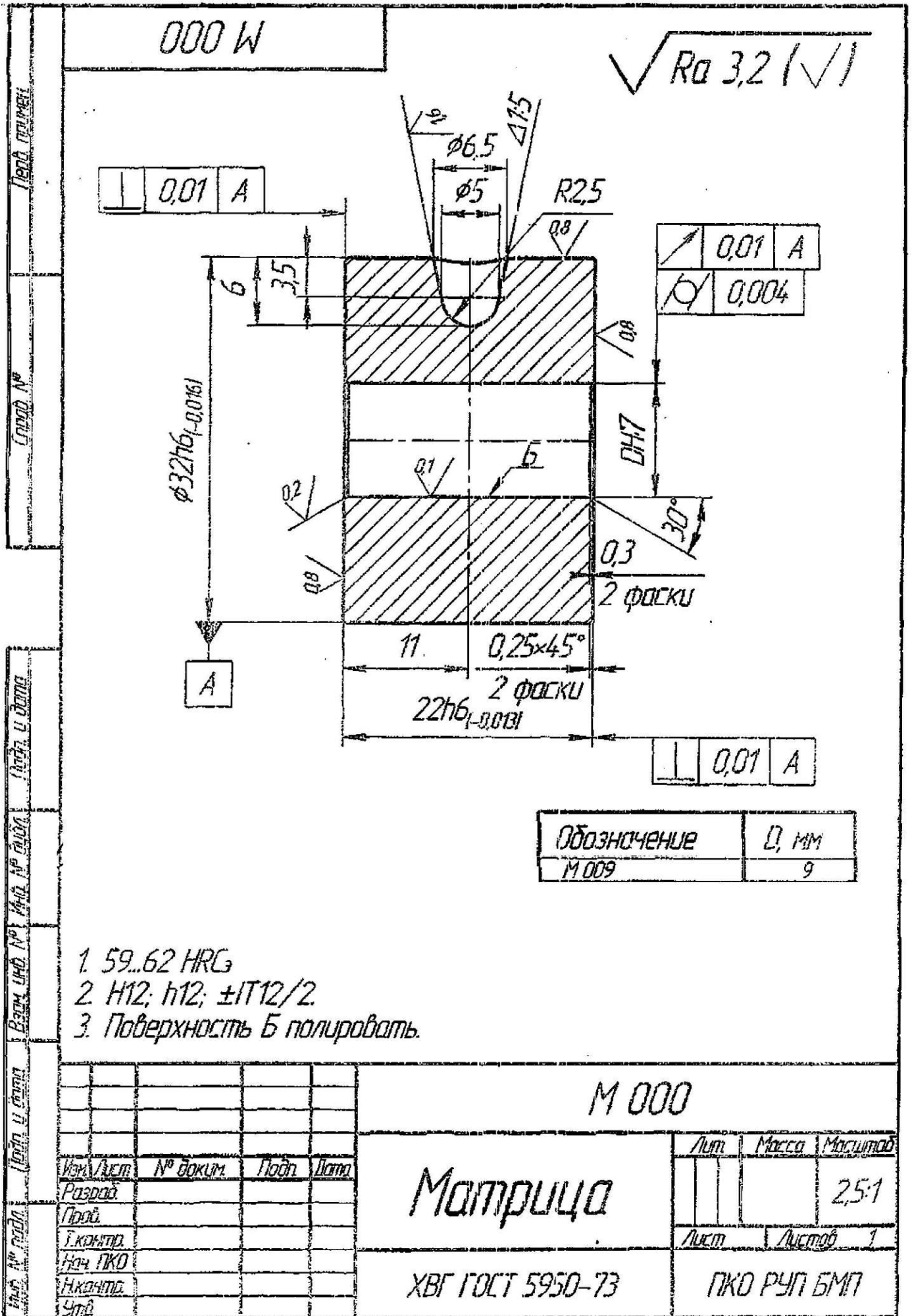

1. 59...62 HRC
2. H12; h12; ±IT12/2
3. Поверхность Б полировать.

Обозначение	Ø, мм
M 009	9

Изм./Лист	№ докум.	Подп.	Дата
Разраб.			
Проб.			
Т.контр.			
Нач. ПКД			
Н.контр.			
Утв.			

M 000		
Лист	Масса	Масштаб
		2,5:1
Лист	Листов	1
Матрица		
ХВГ ГОСТ 5950-73		ПКД РЧП БМП